

# 机器人快换模块

## 自动切换 圆形

代码	类型	切换方式	主体材质	表面处理
NGM11	圆形	自动	铝合金	硬质阳极氧化

### 产品特点:

- 适用于多关节机器人快速交换夹具；
- 维护和修理工具可以快速更换，大大降低停工时间。

机器人端  
NGM11-3-R-0

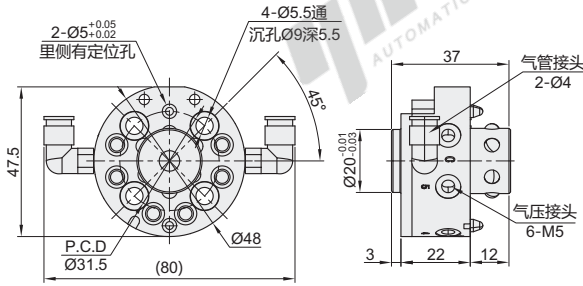

工具端  
NGM11-3-T-0

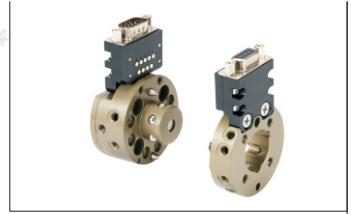
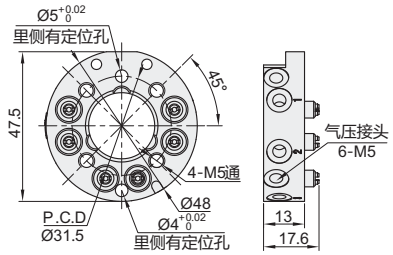

机器人端  
NGM11-3-R-1

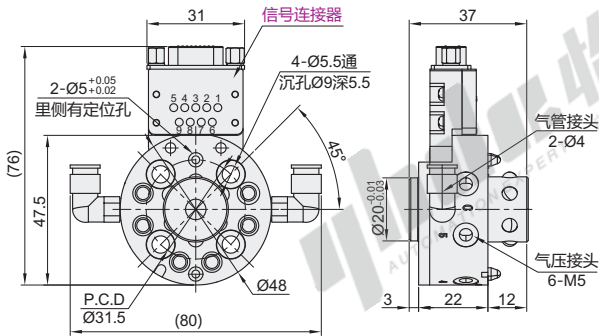

工具端  
NGM11-3-T-1

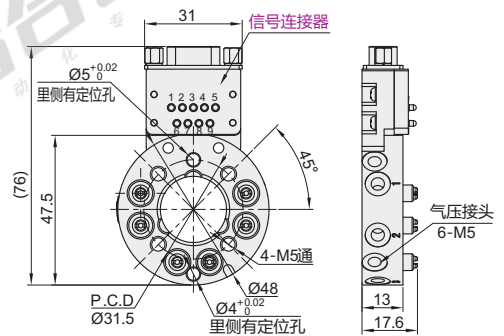

型号		安装位置	信号连接器	锁紧力(N)	张开力(N)	可通气路数	重量(kg)
代码	载重(kg)						
NGM11	3	R(机器人端)	0(无)	123	63	6	0.128
		T(工具端)					0.045
		R(机器人端)	1(有)				0.133
		T(工具端)					0.056



请按图示订货

型号		安装位置	信号连接器
代码	载重(kg)		
NGM11	3	R(机器人端)	0(无)
		T(工具端)	

NGM11-3-R-0



未税价(元)

● 优惠价	
数量	1~5    6~
价格	100% 另行报价



交货期  
5